

AMERICAN TUBE

Istruzioni per l'uso

Con questo semplice accessorio finalmente è possibile travasare qualsiasi liquido senza il rischio di ingerirlo. Il funzionamento di AmericanTube è molto semplice.

- 1) Posizionare il recipiente dal quale si vuole travasare il liquido più in alto del recipiente di destinazione del liquido.

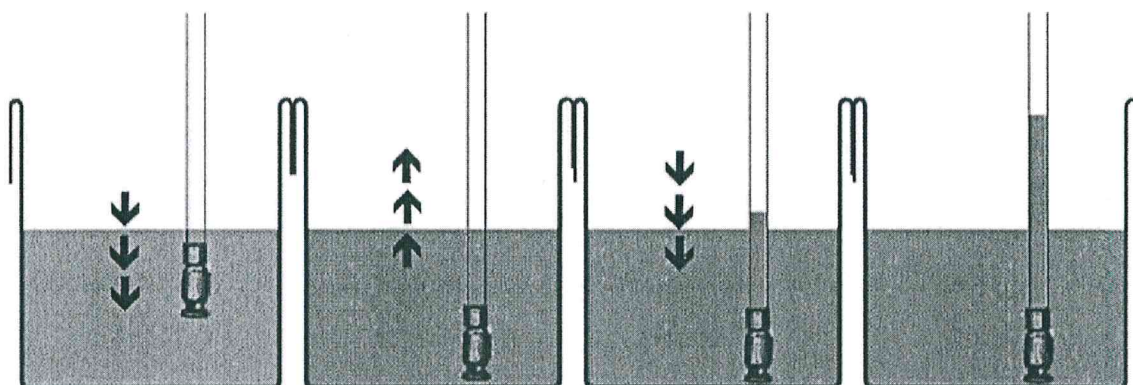

- 2) Immettere AmericanTube dalla parte della valvola nel recipiente contenente il liquido da travasare e inserire l'estremità libera del tubo nel recipiente di destinazione.
- 3) Agitare velocemente la valvola in senso verticale fino ad innescare il travaso.

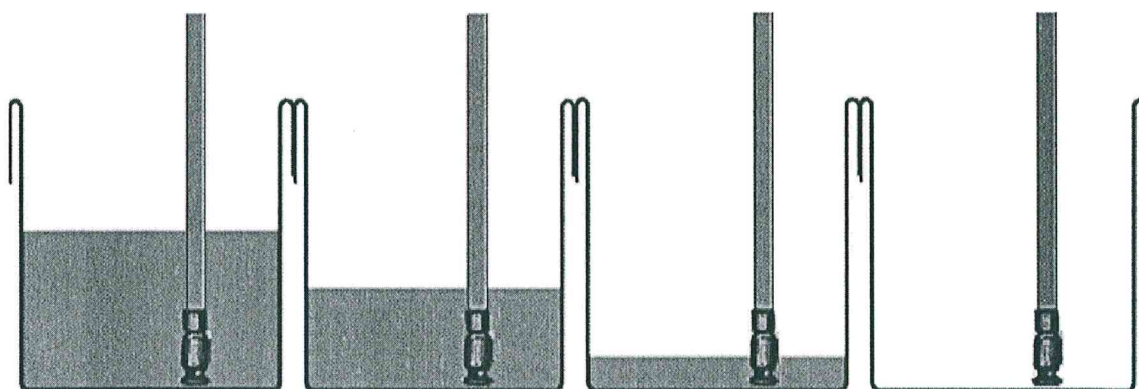

- 4) Mantenere la valvola sommersa fino a completo travaso

Non è necessario soffiare o pompare. Il travaso avverrà per il principio dei vasi comunicanti. Vengono travasati circa 12 litri al minuto.

art. 00245USA2

E' un prodotto: www.speedcomfly.com